

# CL5500 SERIE

Preisrechnende Systemwaagen



# CAS

# Inhaltsverzeichnis





<b>Part I Bedienungsanleitung</b>	<b>1</b>
1 Hinweise .....	2
2 Warnungen .....	3
3 Inbetriebnahme .....	4
Bon- oder Etikettenrolle einlegen .....	5
Bon- oder Etikettenrolle einlegen, Kopfdruker .....	6
4 Tastenfunktionen .....	7
5 Bedienen .....	9
Nullstellen .....	9
Arbeiten mit Tara .....	9
Kassenschublade öffnen .....	9
Verkauf tätigen .....	9
Anzeige löschen .....	9
Freie Preise (Handeingaben).....	9
Verkauf nach Gewicht mit freier Preiseingabe.....	10
Verkauf nach Stück mit freier Preiseingabe.....	10
PLU (Abruf aus Artikelspeicher).....	11
Aufruf über PLU-Nummer.....	11
Aufruf über PLU-Schnell Tasten.....	11
Preisüberschreibung bei PLU-Verkauf gewogen.....	11
Preisüberschreibung PLU-Verkauf Stückartikel.....	12
Artikel Rabattieren.....	12
Artikel Stornieren.....	13
Negativer Verkauf (Pfand/Rückgabe).....	13
6 Zwischensumme und Bondruck .....	15
Zwischensumme .....	15
Verkäufe überprüfen oder Stronieren (Blättern im Bon).....	15
Summe Totalrabatt.....	15
Bon Abschluss .....	15
Wechselgeldberechnung .....	15
TALON Bon ausdrucken.....	16
Bon Kopie drucken.....	16
7 Besonderheiten im Etikettienbetrieb .....	17
Gewichts-Etikett drucken .....	17
<b>Part II Programmierung</b>	<b>18</b>
1 Wechseln zwischen Bedienmodus und Konfigurationsmodus .....	19
Konfigurations-Modus aufrufen .....	19
Direktaufruf über Menü-Nummer .....	19
Konfigurations-Modus beenden .....	20
2 Artikelprogrammierung (PLU) Komplet [1120] .....	21
Artikelpreis Schnelländerung [1110] .....	22
3 Stammdaten I .....	24
Abteilungen [1211] .....	24
Warengruppen [1221] .....	24
Mehrwertsteuer Sätze [1231] .....	24
Verkaufs-Texte [1241] .....	25
Herkunft/Ursprung [1251] .....	25
Strichcode-Formate [1261] .....	25
Tara-Tabelle [1271] .....	28

Verkaufseinheiten [1281] ..... 29



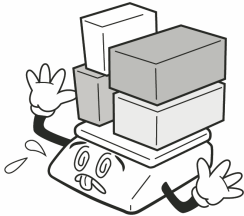

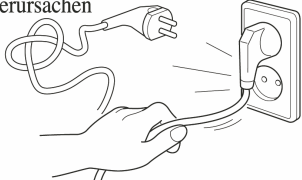
**Index** ..... **30**

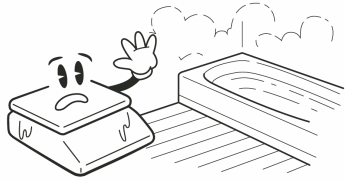
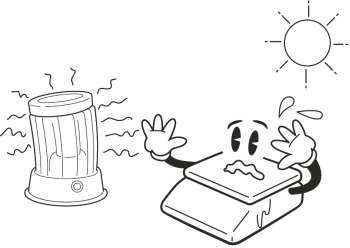
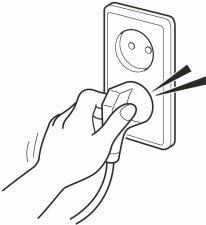
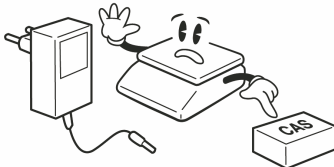
# 1 Bedienungsanleitung

## 1.1 Hinweise

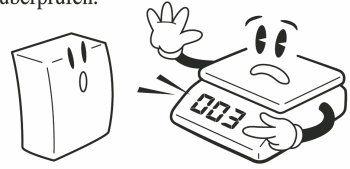
⚠ Wamungen		
<p>Das Öffnen der Geräte darf nur vom geschulten CAS-Fachpersonal durchgeführt werden. Vor dem Öffnen immer das Gerät vom Netz trennen.</p> 	<p>Beachten Sie unbedingt die angegebene Höchstlast.</p> 	<p>Die Waage sollte geerdet werden, um statische Aufladungen und daraus resultierende Defekte am Gerät zu verhindern.</p> 
<p>Wenn Sie den Stecker aus der Steckdose ziehen, bitte nur direkt am Stecker ziehen, nicht am Kabel. Beschädigte Kabel können Stromschläge oder Feuer verursachen</p> 	<p>Zur Vermeidung von Bränden verwenden Sie die Waage nicht unmittelbar in der Nähe von leicht entflammaren Stoffen oder Gasen.</p> 	<p>Um Stromschläge oder Fehlwiegunen zu vermeiden, bitte kein Wasser auf die Waage spritzen.</p> 
<p>Stellen Sie die Waage nicht in die Nähe von Heizungen oder direkt in die Sonne.</p> 	<p>Stecken Sie den Stromstecker fest in die Steckdose, um Überspannungen durch Stromstöße zu vermeiden</p> 	<p>Verwenden Sie nur den originalen CAS-Transformator, falsche könnten die Elektronik zerstören.</p> 

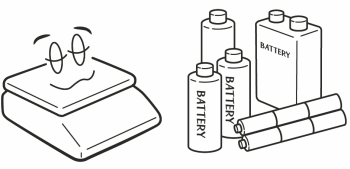
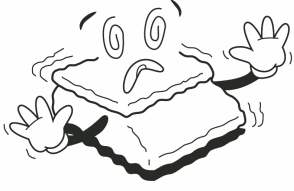
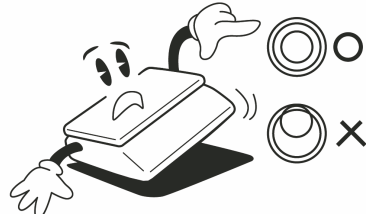
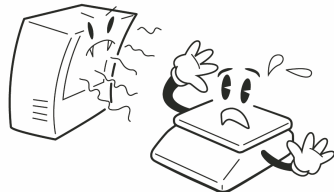
## 1.2 Warnungen

 <b>Vorsicht</b>		
<p>Zur Sicherstellung genauer und zuverlässiger Wägungen lassen Sie die Waage regelmässig von Ihrem autorisierten CAS-Kundendienst überprüfen.</p> 	<p>Setzen Sie die Waage niemals schlagartigen oder ruckartigen Kräften aus. Diese könnten die Mechanik oder die empfindlichen Messzellen beschädigen.</p> 	<p>Zum Transportieren immer unter die Waage fassen. Niemals an der Platte oder an der Anzeigen-Stange tragen.</p> 
<p>Falls Sie eine Batterie-Waage längere Zeit nicht benutzen, entnehmen Sie die Batterien aus dem Gerät, um Beschädigungen durch deren Auslaufen zu verhindern</p> 	<p>Die Waage im Betrieb keinen Schwingungen oder Temperaturschwankungen aussetzen, da dies die Messergebnisse verfälschen kann.</p> 	<p>Justieren Sie die Waage (durch Drehen der FüÙe) so, dass die Luftblase der eingebauten Libelle zentriert ist.</p> 
<p>Halten Sie die Waage fern von elektronischen Gerätern; deren Magnetfelder könnten die Genauigkeit beeinflussen.</p> 		<p>Achten Sie unbedingt auf die Verwendung von durch CAS freigegebenen Akkus. Bei Verwendung von falschen Batterien oder Akkus kann Explosionsgefahr bestehen!</p> 

## 1.3 Inbetriebnahme

### 1.3.1 Bon- oder Etikettenrolle einlegen

**1** Druckkopf entriegeln („open“)

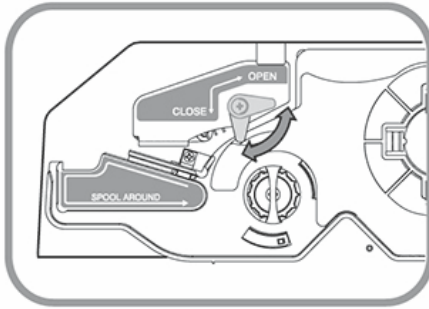

**2** Kartusche entnehmen

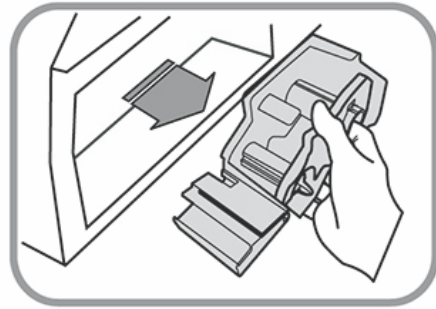

**3** Rollenandrücker abziehen

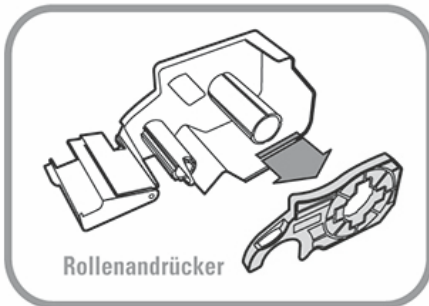

**4** Rolle einlegen

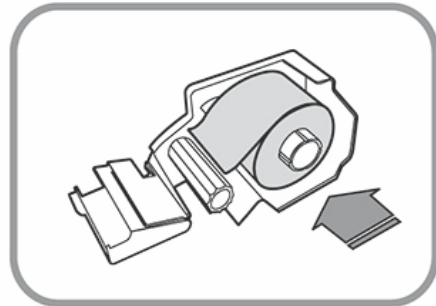

**5** Trägerpapier zum Aufwickler führen

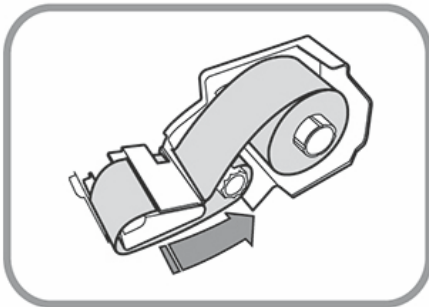

**6** Trägerpapier einklemmen

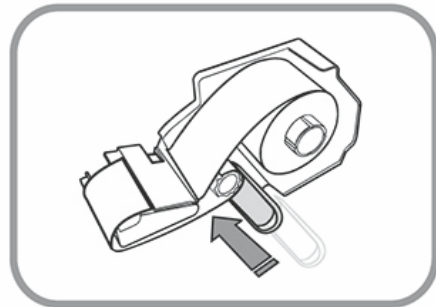

**7** Aufwickler 2- bis 3-mal drehen

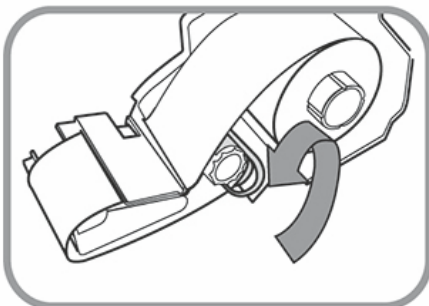

**8** Rollenandrücker aufsetzen

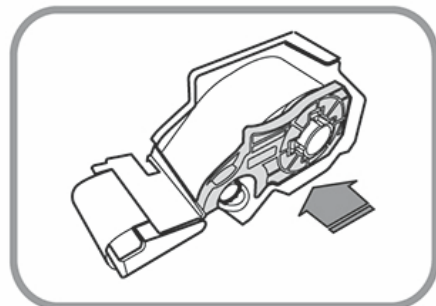





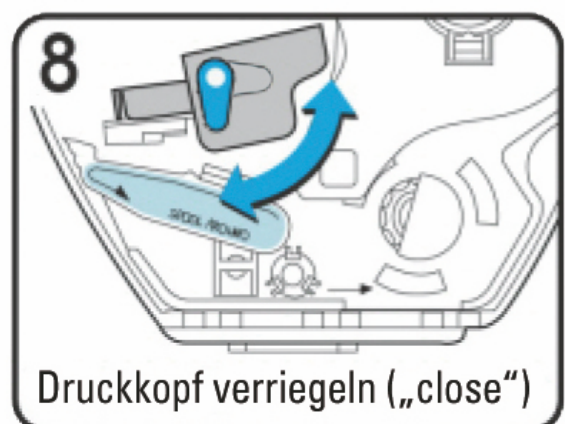
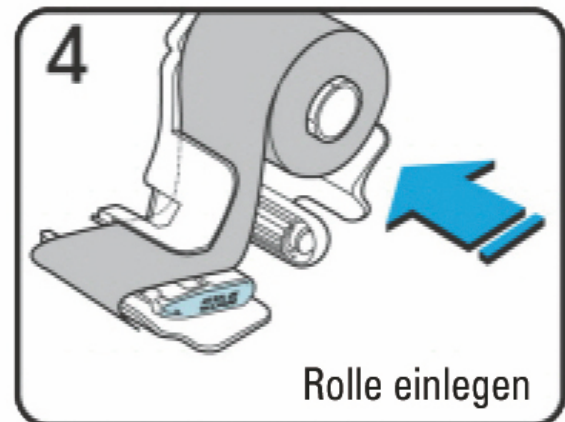
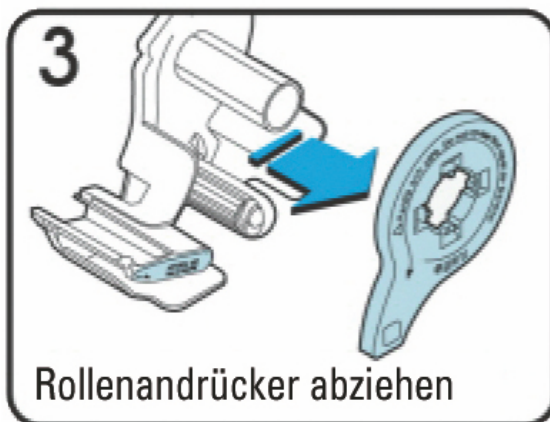
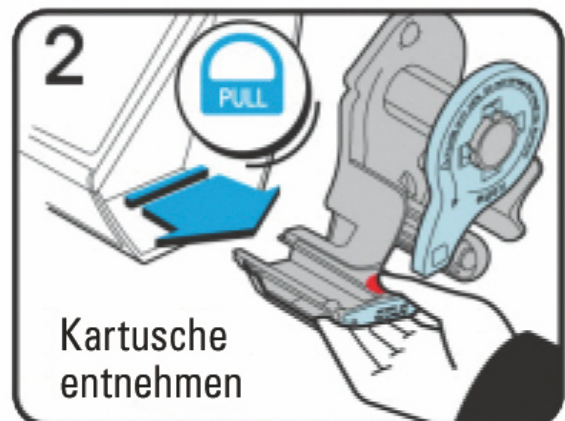
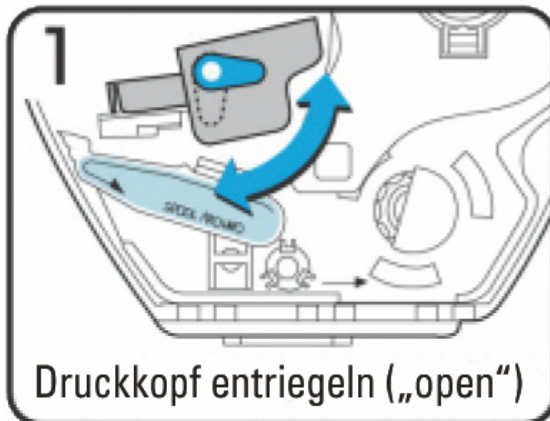

















### 1.3.2 Bon- oder Etikettenrolle einlegen, Kopfdrucker



## 1.4 Tastenfunktionen

	Bedien-Modus	Menü-Modus
	[NULL] Manuelle <a href="#">Null-Nachführung</a> zur Nullstellung der Waage bei geringen Abweichungen im laufenden Betrieb	
	[TARA] Zum Setzen bzw. Entfernen eines Tara-Gewichtes zum Abzug der Verkaufsverpackung	[UMSCHALT] Wechsel zwischen Großbuchstaben und Kleinbuchstaben bei der Bearbeitung von Textfeldern
	Zehnertasten, zur Eingabe numerischer Werte	
	Eingabe löschen (CLEAR)	
	Zehnertasten	An- oder Abwahl von Parameter-Einstellungen (JA/NEIN)
	[VERKÄUFER] Verkäufer-Tasten zum Buchen einer Transaktion auf den aktuellen Verkäufer-Warenkorb, bzw. Aufrufen und Abschließen des aktuellen Verkäufer-Warenkorbes.	
	[ZWISCHENSUMME] Aufrufen der Zwischensumme eines Verkäufer-Warenkorbes	
	[DRUCKEN/ABSCHLUSS] Bonbetrieb: Abschluss und Ausdruck eines aktuellen Verkäufer-Warenkorbes Etikettenbetrieb: Ausdruck des aktuellen Artikels	[EINGABE] Übernehmen der aktuellen Eingabe (Enter-Taste)
	[MENÜ] Wechseln in den Menümodus	
	[ÜBERSCHREIBEN] Überschreiben von Voreingestelltem, z.B. Preis	[LÖSCHEN] In Textfeldern löschen des Zeichens links vom Cursor
	Eingabe von Handartikeln ( <a href="#">Freie Preise</a> )	[BLÄTTERN-LINKS] In Textfeldern verschieben nach links
	[PREIS-FIXIEREN] Der aktuelle Artikel/Preis wird fixiert	[SPEICHERN] Änderungen übernehmen, und Unter-

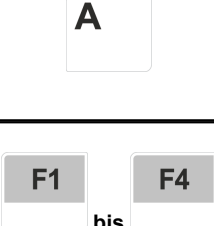
	Bedien-Modus	Menü-Modus
	und nicht automatisch nach Abschluss der Transaktion entfernt	menü verlassen.
	[MULTIPLIKATION] Eingabe der Anzahl von Stückartikeln	[ABBRUCH] Verlassen des Menüpunktes ohne die aktuellen Änderungen zu übernehmen.
	[BON-KOPIE] Druckt eine Kopie des letzten Verkaufsbons	[BLÄTTERN-HOCH] Blättern zu den vorhergehenden Menüseiten innerhalb einer Ebene
	[STORNO] Aufrufen des Storno-Modus um Transaktionen oder Bons zu stornieren.	[BLÄTTERN-RECHTS] in Textfeldern verschieben nach rechts
	[PLU] Abrufen eines Artikels aus dem Speicher über seine PLU-Nummer	[BLÄTTERN-RUNTER] Blättern zu den folgenden Menüseiten innerhalb einer Ebene
	[MINUS] Aktueller Grundpreis wird Negativ und die nächste Transaktion als Abzug ausgeführt (z.B. für Pfand)	
	[ZAHLBETRAG] Auswahl einer Zahlungsart und Eingabe des Zahlungsbetrages	[TEST] Abrufen zusätzlicher Informationen
	[PAPIERVORSCHUB] Nach dem Wechseln der Bon- bzw. Etiketten-Rolle Bonbetrieb: Vorschub Etikettenbetrieb: Auswurf aktuelles Etikett, und korrekte Positionierung nächstes Etikett	
	[RABATT] Gewähren von Rabatten auf den aktuellen Artikel, bzw. auf den gesamten Bon	[EINFÜGEN] in Textfeldern einfügen von Zeichen an der aktuellen Cursor-Position
	[SCHNELLTASTEN] Schnelltasten auf dem linken Tastenblock, frei programmierbar zum Aufrufen von gespeicherten Artikeln oder Sonderfunktionen.	[BUCHSTABEN] Eingeben von verfügbaren Zeichen und Buchstaben in Textfeldern. SPACE = Leerzeichen CHAR = Sonderzeichen über Eingabe des ASCII-Codes
	[FUNKTIONSTASTEN] Frei programmierbar zum Aufrufen von häufig benötigten Sonderfunktionen.	

## 1.5 Bedienen

### 1.5.1 Nullstellen

Im laufenden Betrieb kann es zu leichten Abweichungen von der Nullstellung kommen (z.B. durch Temperaturschwankungen, Luftdruckänderungen, etc.).

Sie können die Null bei Bedarf wie folgt manuell nachführen.



Entfernen Sie alle Lasten von der Plattform und drücken Sie die NULL-Nachführungstaste.



Bitte beachten Sie: Es darf sich bei der Nullnachführung keine Verkaufslast auf der Plattform befinden. Sie ist in der Regel nicht gedacht zum Abzug der Verkaufsverpackungen. Nicht zu verwechseln mit der "TARA-Funktion".

Siehe hierzu auch: [Tara anwenden \(Verkaufsverpackung abziehen\)](#)

### 1.5.2 Arbeiten mit Tara

### 1.5.3 Kassenschublade öffnen

Die Waage verfügt über einen Kassenschubladenanschluss, an welchen eine CAS Kassenschublade mit elektrischem Öffner angeschlossen werden kann.



Beim Abschluss eines Bons wird die Kassenschublade automatisch geöffnet.



Ein manuelles Öffnen der Kassenschublade ist durch betätigen einer speziellen Öffner-Taste möglich. Diese kann bei Bedarf vom Kundendienst bei der Konfiguration angelegt werden [Ref.: M1880-FC:07]

### 1.5.4 Verkauf tätigen

#### 1.5.4.1 Anzeige löschen

Löschen der Anzeige bzw. Abbrechen eines Verkaufsvorganges:



Ein Verkaufsvorgang kann jederzeit vor dem Drücken der Verkäufertaste abgebrochen werden. Eventuelle Eingaben können dazu mit der Clear-Taste gelöscht werden.



Sollte sich die Waage in einem Menü-Modus befinden, können Sie durch (mehrmaliges) drücken der [X|Abbruch]-Taste in den Bedienmodus zurückkehren.

#### 1.5.4.2 Freie Preise (Handeingaben)

## 1.5.4.2.1 Verkauf nach Gewicht mit freier Preiseingabe

Beispiel:

Verkaufen Sie einen gewogenen Artikel mit dem Grundpreis von 2,95 €/kg als "Verkäufer 1"

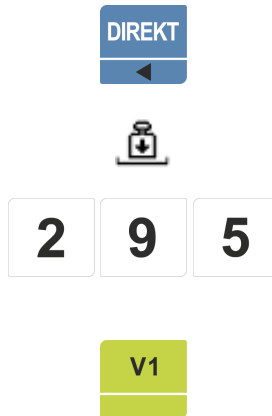

Zur Fakturierung freier Preise, ohne Abruf von Artikeldaten aus dem Speicher, betätigen Sie die [DIREKT]-Taste. Dann:

1. Legen Sie den zu wiegenden Artikel auf die Waage.
2. Grundpreis eingeben (bei Preisen ohne Nachkommastellen mit der [0]- bzw. [00]-Taste die Nachkommastellen auffüllen).
3. Verkäufertaste drücken. Die Transaktion wird auf den jeweiligen Verkäuferspeicher gebucht



Der Kundendienst kann das Gerät so konfigurieren, dass auch ohne betätigen der [DIREKT]-Taste Eingaben als freie Preise übernommen werden. [M:1873]

## 1.5.4.2.2 Verkauf nach Stück mit freier Preiseingabe

Beispiel:

Verkaufen Sie 5 Stücke eines Artikels mit einem Stückpreis von 1,95 € als "Verkäufer 1"



Zur Fakturierung freier Preise, ohne Abruf von Artikeldaten aus dem Speicher, betätigen Sie die [DIREKT]-Taste. Dann:

1. Grundpreis eingeben (bei Preisen ohne Nachkommastellen mit der [0]- bzw. [00]-Taste die Nachkommastellen auffüllen).
2. Die Multiplikations-Taste drücken um in den Stückmodus umzuschalten. Die Waage schlägt als Menge 1 Stück vor.
3. Falls Sie mehr als ein Stück verkaufen möchten geben Sie die gewünschte Stückzahl ein
3. Verkäufertaste drücken. Die Transaktion wird auf den jeweiligen Verkäuferspeicher gebucht



Der Kundendienst kann das Gerät so konfigurieren, dass auch ohne betätigen der [DIREKT]-Taste Eingaben als freie Preise übernommen werden. [M:1873]

### 1.5.4.3 PLU (Abruf aus Artikelspeicher)



Zur Verwendung von Artikeln aus dem Artikelspeicher ist es zunächst erforderlich in den Stammdaten, in der Artikelpflege, die entsprechenden PLU anzulegen (programmieren)

#### 1.5.4.3.1 Aufruf über PLU-Nummer



Beispiel:

Verkaufen Sie einen gewogenen Artikel, der im Speicher unter der PLU-Nummer 125 hinterlegt wurde

1. Legen Sie den zu wiegenden Artikel auf die Waage.

2. Geben Sie die PLU-Nummer über die numerische Tastatur ein und drücken Sie die Abruf-Taste zum Aufrufen.

3. Verkäufertaste drücken.

Die Transaktion wird auf den jeweiligen Verkäuferspeicher gebucht.

#### 1.5.4.3.2 Aufruf über PLU-Schnellasten



Beispiel:

Verkaufen Sie einen gewogenen Artikel, der auf der Schnelltaste "1" hinterlegt wurde.

1. Legen Sie den zu wiegenden Artikel auf die Waage.

2. Drücken Sie die entsprechende Schnelltaste auf der linken Tastatur.

3. Verkäufertaste drücken.

Der Posten ist nun auf den jeweiligen Verkäuferspeicher gebucht.



Es ist möglich zwei Artikel auf einer Taste zu speichern. Dazu kann die Waage vom Kundendienst so konfiguriert werden, dass durch zweimaliges Drücken ("Doppelklick") der Taste die auf der zweiten Ebene hinterlegte PLU aufgerufen wird. [Ref.: M1873]

### 1.5.4.4 Preisüberschreibung bei PLU-Verkauf gewogen



Um den Preis für einen aus dem Speicher abgerufenen gewogenen Artikel einmalig zu überschreiben, stellen Sie die Ware auf die Wiegefläche und rufen Sie den Artikel wie zuvor beschrieben auf.

3 9 9

2. Geben Sie nun den neuen Grundpreis über die Tastatur ein (z.B. 3,99 EUR)

V1

3. Verkäufertaste drücken.

Der Posten wird mit dem neuen Grundpreis auf den jeweiligen Verkäuferspeicher gebucht



Die Preisüberschreibung gilt nur für diese eine Transaktion.

Für dauerhafte Preisänderung siehe Artikelprogrammierung: Preisänderung

Das Überschreiben der gespeicherten Verkaufspreise kann vom Kundendienst freigegeben oder gesperrt werden [Ref.: P573]

#### 1.5.4.5 Preisüberschreibung PLU-Verkauf Stückartikel

 1 2  
JA JA  
5 PLU  
▼

1. Um den Preis für einen aus dem Speicher abgerufenen Stück Artikel einmalig zu überschreiben rufen Sie den Artikel wie zuvor beschrieben auf.

×

ABBRUCH

2. Drücken Sie die Multiplikations-Taste

3. Geben Sie den neuen Stückpreis über die numerische Tastatur ein.

3 9 9

4. Die Preiseingabe durch erneutes Drücken der Multiplikations-Taste abschließen.

5. Über die numerische Tastatur kann jetzt bei Bedarf noch die Anzahl eingegeben werden.

V1

Die Transaktion wird mit dem neuen Grundpreis auf den jeweiligen Verkäuferspeicher gebucht



Die Preisüberschreibung gilt nur für diese eine Transaktion.

Für dauerhafte Preisänderung siehe Artikelprogrammierung: Preisänderung

Das Überschreiben der gespeicherten Verkaufspreise kann vom Kundendienst freigegeben oder gesperrt werden [Ref.: P573]

#### 1.5.4.6 Artikel Rabattieren

Um eine Transaktion zu rabattieren führen Sie die Transaktion zunächst wie gewohnt aus:



1 2 5  
JA

Rufen Sie den Artikel wie zuvor beschrieben in der Waage auf bzw. geben Sie den Grundpreis ein.

Die Transaktion aber noch nicht mit der Verkäufertaste abschließen!





1. Durch drücken der Rabatt-Taste öffnen Sie die Rabattsatz Eingabe

2. Rabattsatz über die numerische Tastatur eingeben, und mit der [\*]-Taste übernehmen

3. Transaktion mit der Verkäufertaste auf den Verkäuferspeicher übernehmen.

Der Rabatt gilt nur für die aktuelle Transaktion des jeweiligen Verkäufers.

Es ist auch möglich die gesamte Bonsumme zu rabattieren: [Summe Totalrabatt](#)

#### 1.5.4.7 Artikel Stornieren

Eine Transaktion kann vor Abschluss des Bons storniert werden. Um aus einem aktuellen Bon die zuletzt fakturierte Position zu stornieren:



1. Drücken Sie die Verkäufertaste, gefolgt von der Storno-Taste

In der Anzeige wird jetzt die aktuelle Liste aller im jeweiligen Verkäuferspeicher befindlicher Transaktionen angezeigt. An erster Stelle befindet sich die zuletzt eingeegebene Postion.



2. Mit den Blätter-Tasten bis zu der zu stornierenden Transaktion blättern.



3a. Die Nummer der Transaktion eingeben, und mit [ENTER]\* bestätigen

In der Anzeige wird die entsprechende Postion nun mit dem Vermerk "Storno" markiert.

Eine versehentlich stornierte Position kann durch erneute Eingabe der Nummer gefolgt von der [ENTER]\*-Taste wieder freigegeben werden.



3b. Durch erneutes Betätigen der [STORNO]-Taste wird der gesamt Boninhalt als storniert markiert oder wieder freigegeben



4. Zum Beenden des Storno-Modus die [ABBRUCH]-Taste betätigen. Die Waage übernimmt die Einstellungen und kehrt zurück in den Verkaufsmodus

#### 1.5.4.8 Negativer Verkauf (Pfand/Rückgabe)

Negative Verkäufe, wie sie z.B. bei Retouren oder Pfand-Rückgaben vorkommen, können Sie wie folgt buchen:



1. Rufen Sie den Artikel oder Preis wie gewohnt auf.





2. Drücken Sie nun die Minus-Taste. In der Anzeige wird der aktuelle Grundpreis als Minusbetrag angezeigt.

Schließen Sie die Transaktion wie gewohnt durch drücken der Verkäufer-Taste ab.

Nach Abschluss der Transaktion wird dieser als Abzug gebucht.



Durch erneutes betätigen der [MINUS]-Taste wird der Grundpreis wieder positiv angezeigt.

## 1.6 Zwischensumme und Bondruck

### 1.6.1 Zwischensumme

Zum Anzeigen der aktuellen Zwischensumme öffnen Sie den aktuellen Verkäuferbon in den Zwischensummen-Modus



Die Verkäufer-Taste drücken.

Der Bon des jeweiligen Verkäufers ist nun im Zwischensummen-Modus geöffnet. In der Anzeige erscheint nun: Verkäufernnummer, Posten-Anzahl und die aktuelle Zwischensumme



Um nun weitere Positionen zu erfassen können Sie mit der Clear-Taste zurück in den Bedien-Modus wechseln.

#### 1.6.1.1 Verkäufe überprüfen oder Stronieren (Blättern im Bon)

Sie können vor dem Ausdruck in einen Verkäufer-Bonspeicher die einzelnen Positionen durchblättern und bei Bedarf Positionen stornieren.

Die Vorgehensweise dazu finden Sie im Abschnitt [Artikel Stornieren](#)

#### 1.6.1.2 Summe Totalrabatt

Einen Summen-Rabatt auf alle Transaktionen des aktuellen Bons eines Verkäufers können Sie wie folgt gewähren:



1. Wechseln Sie in den Zwischensumme-Modus des Verkäufers



2. Wechseln Sie in den Rabatteingabe-Modus durch drücken der [RABATT]-Taste



3. Geben Sie den gewünschten Rabattsatz ein und bestätigen Sie Ihre Eingabe mit [ENTER]

Nach Ausdruck des Bons wird der Rabatt von der Gesamtsumme abgezogen und auf dem Bon gesondert ausgedruckt.

### 1.6.2 Bon Abschluss



Der einfache Bonabschluss mit direktem Ausdruck erfolgt direkt aus dem Verkaufs-Modus oder dem Zwischensummen-Modus durch betätigen der [\*]-Taste

#### 1.6.2.1 Wechselgeldberechnung

Um die Wechselgeld-Funktion zu verwenden schließen Sie den Bon wie folgt ab:

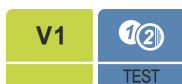

1. Wechseln Sie durch Drücken der Verkäufertaste gefolgt von der Zahlungstaste in den Zahlungsmodus



2. Den Zahlbetrag über die numerische Tastatur eingeben (z.B. 10,00 EUR)



Zum Abschließen und Ausdrucken des Bons die Summen-Taste drücken.

Der Wechselgeldbetrag wird mit eingeblendet und auch auf dem Bon mit ausgedruckt

### 1.6.2.2 TALON Bon ausdrucken



Die Talon-Funktion (Doppeldruck) kann bei Bedarf vom Kundendienst in der Konfiguration aktiviert werden. Im Anschluss an den Ausdruck des Bons wird eine kurze Zeit gewartet, und dann automatisch der Talonbon gedruckt.

In der Konfiguration kann auch angegeben werden ob der Talonbon die Produktliste enthalten soll, oder nur die Kopf- und Fußdaten. [Ref.: M1761]

Alternativ kann je nach Anwendungsfall eventuell die "[Bon Kopie drucken](#)" Funktion verwendet werden.

### 1.6.2.3 Bon Kopie drucken



Ausdrucken einer Bonkopie:

Drücken Sie die Kopie-Taste.

Vom letzten Bon wird eine Kopie gedruckt.



Bei Verwendung der Bonkopie-Funktion werden die Duplikate mit einem entsprechenden Hinweistext gekennzeichnet.

## 1.7 Besonderheiten im Etikettienbetrieb

Die Verwendung der Waage als Preisauszeichner im Etikettiermodus ist weitestgehend identisch mit der Bedienung im Bonmodus. Insbesondere das [Arbeiten mit Tara](#) und der Aufruf von Artikeln aus dem internen Artikelspeicher, wie unter "[Verkauf tätigen](#)" beschrieben, funktionieren identisch.



Bitte beachten Sie das im Etikettiermodus die [DRUCKEN]-Taste verwendet wird um ein Etikett direkt zu drucken. Nicht wie im Bonbetrieb üblich zunächst die Verkäufertaste.

### 1.7.1 Gewichts-Etikett drucken

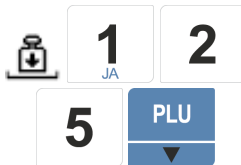

Um ein Etikett für einen gewogenen Artikel zu drucken stellen Sie die Ware auf die Wiegefläche und rufen Sie den Artikel wie zuvor beschrieben auf.



Drucken Sie das Etikett durch Betätigen der [DRUCKEN]-Taste

## 2 Programmierung

## 2.1 Wechseln zwischen Bedienmodus und Konfigurationsmodus

### 2.1.1 Konfigurations-Modus aufrufen

Aufruf eines Menüs anhand der Navigation durch den Menü-Baum:

Zum Konfigurieren und Programmieren der Waage ist es erforderlich aus dem Bedienmodus in den Konfigurationsmodus zu wechseln.

Halten Sie die Menü-Taste für ca. 2 Sekunden gedrückt.



Je nach Konfiguration durch den Kundendienst kann die Eingabe einer PIN erforderlich sein. In dem Fall geben Sie die PIN gefolgt von der [EINGABE]-Taste ein.



Nach Aufruf des Konfigurationsmodus befinden Sie sich im Hauptmenü.

In der Gewichtsanzeige wird die Nummer des aktuellen Menüpunktes angezeigt (z.B. 1000 für Hauptmenü)

In der Textanzeige erscheinen die verfügbaren Untermenü-Punkte mit der dazugehörigen Nummer. Sollten mehr als drei Punkte verfügbar sein, wird die Anzahl der verfügbaren Menüseiten in der oberen rechten Ecke angezeigt (z.B. 1/3 bedeutet, Sie befinden sich auf der Ersten von drei verfügbaren Seiten).

Sie wechseln über die Tasten [BLÄTTERN-HOCH] und [BLÄTTERN-RUNTER] zwischen den Seiten.



Um einen Menü-Punkt anzuwählen geben Sie dessen Nummer über die Zehner-Tastatur ein.

### 2.1.2 Direktaufruf über Menü-Nummer

Alle Menüs in der Waage haben eine Menü-Nummer, die zum Direktaufruf verwendet werden kann.

Sie befinden sich im normalen Bedienmodus. Um zum Beispiel direkt in das Menü zum Ändern der Artikel-Stammdaten zu springen (Direkt-Nummer 1144) gehen Sie wie folgt vor:



Geben Sie die Direkt-Nummer des gewünschten Menüs über die Zehner-Tastatur ein gefolgt von der [MENÜ]-Taste.

### 2.1.3 Konfigurations-Modus beenden

Zum Verlassen des Menümodus - um in den Bedienmodus zurückzukehren - gehen Sie wie folgt vor:

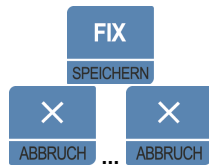

Sollten Sie Änderungen durchgeführt haben drücken Sie zunächst [SPEICHERN] um die Eingaben zu übernehmen

Drücken Sie dann die [ABBRUCH]-Taste um jeweils eine Ebene im Menü-Baum zurück zu navigieren. Um das Menü komplett zu verlassen kann es erforderlich sein die Taste mehrfach zu drücken.

## 2.2 Artikelprogrammierung (PLU) Komplett [1120]

### Direkt-Menü 1120:

Ändern bzw. Anlegen von Artikeln



Wechseln Sie in das Menü Nummer 1120



Zum vorzeitigen Verlassen des Bearbeitungsmodus mit Übernahme der Änderungen drücken Sie die [SPEICHERN]-Taste

Eingaben und Änderungen werden automatisch übernommen wenn alle Parameter (insbesondere der Letzte) bis zum Ende mit der [EINGABE]-Taste bestätigt werden

Bei Bedarf kann vom Kundendienst eine Direkt-Taste zum einfachen Aufrufen des Artikel-Programmierung Menüs angelegt werden [Ref.: M1880-FC18]

Bei den Systemwaagen der CL-Modellreihe werden Artikel eindeutig durch eine Kombination aus Abteilungs- und PLU-Nr. identifiziert.

Jede PLU-Nummer kann innerhalb einer Abteilung nur einmal vorkommen allerdings innerhalb anderer Abteilungen erneut vergeben werden.

So ist es z.B. möglich die PLU-Nummer 100 in der Käse-Abteilung mit "GAUDA" zu hinterlegen und innerhalb der Fleischabteilung die PLU-Nr. 100 mit "RINDERFILET" zu programmieren.

Jede Waage muss vom Kundendienst einer Abteilung zugewiesen werden (Ref.: M1830) und hat nur Zugriff auf die PLU der jeweiligen Abteilung. Es können aber auch alle anderen Abteilungs-PLU im Speicher vorgehalten werden, so dass eine Waage durch einfaches Ändern der Zuweisung in einer anderen Abteilung verwendet werden kann.

### Grund-Parameter

Abteilung Nr.	Geben Sie hier die Nummer der gewünschten Abteilung ein. Sollten Sie die Unterscheidung der PLU über Abteilungsnummern nicht verwenden geben Sie hier immer "1" ein.	Anlegen/Ändern von Abteilungen in Menü 1211
PLU-Nr.	Die Nummer unter welcher der Artikel innerhalb der Abteilung abgelegt werden soll. Jede PLU-Nummer kann innerhalb einer Abteilung nur einmal verwendet werden	
PLU-Typ	1 -> Gewichtsartikel 2 -> Stück	
Name	Der Haupt-Artikelname	
Preis	Grundpreis je Mengeneinheit (kg oder Stück)	

### Erweiterte Parameter (Freigabe durch Kundendienst je nach Bedarf möglich [Ref.: M1144])

Name 2	Zusätzliche Namensfelder, zur Verwendung auf Etiketten	
Name 3		
Warengruppe Nr.	Dem Artikel zugeordnete Warengruppen-Nummer. In den Berichten wird der Umsatz des Artikels zu der jeweiligen Warengruppe gezählt	Anlegen/Ändern von Warengruppen in Menü 1221
Zusatz-Etikett Nr.	Zusätzliches, zweites Etikettenformat. Bei Angabe einer Format-Nummer wird nach Ausdruck des Haupt-Etiketts zusätzlich ein zweites Etikett gedruckt. (z.B. als Rückseiten-Etikett)	
Ursprung Nr.	zugeordneter Ursprung für die Verwendung auf Etiketten	Anlegen/Ändern von Ursprüngen in Menü 1251
Festgewicht	Für Etikettendruck als Preisauszeichner. Stückarti-	



	kel, die eine Auszeichnung wie gewogene Artikel benötigen (mit Grundpreisangabe), dabei aber immer mit festem Gewicht ausgezeichnet werden sollen. (z.B. Dosenwurst, immer mit 400g)	
Prefix	zwei-stellige Nummer, zur Verwendung als Variable in Barcode-Feldern	
Artikel-Code	sechs-stellige Nummer zur Verwendung als Variable in Barcode-Feldern	
Sonder-Preis	zusätzlicher Preis, kann über optionale Funktionstaste beim Verkauf aktiviert werden [Ref.: M1880-FC:03]	
MwSt Nr.	Dem Artikel zugeordneter MwSt-Satz	Anlegen/Ändern von Steuersätzen in Menü 1231
Strichcode 2	Zusätzliches Strichcode-Format, bei Verwendung eines zweiten Strichcodes auf Etiketten.	Anlegen/Ändern von Strichcode-Formaten in Menü 1261
Produktions-Datum	Angabe in Tagen, Variable zur Verwendung in Etiketten. Die angegebene Anzahl von Tagen wird beim Ausdrucken vom jeweils aktuellen Datum <u>abgezogen</u> .	
Verpackt am	Angabe in Tagen, Variable zur Verwendung in Etiketten. Die angegebene Anzahl von Tagen wird beim Ausdrucken zum jeweils aktuellen Datum hinzuge-rechnet	
Verpackt um	Angabe in Stunden, Variable zur Verwendung in Etiketten. Die angegebene Anzahl von Stunden wird beim Ausdrucken zur jeweils aktuellen Uhrzeit hinzuge-rechnet	
Verkaufen bis Datum	Angabe in Tagen, Variable zur Verwendung in Etiketten. Die angegebene Anzahl von Tagen wird beim Ausdrucken zum jeweils aktuellen Datum hinzuge-rechnet	
Verkaufen bis Zeit	Angabe in Stunden, Variable zur Verwendung in Etiketten. Die angegebene Anzahl von Stunden wird beim Ausdrucken zur jeweils aktuellen Uhrzeit hinzuge-rechnet	
Verbrauchen bis	Angabe in Tagen, Variable zur Verwendung in Etiketten. Die angegebene Anzahl von Tagen wird beim Ausdrucken zum jeweils aktuellen Datum hinzuge-rechnet	
Zutaten-Text Nr.	Dem Artikel zugeordneter Zutatentext, zur Verwendung in Etiketten	Anlegen/Ändern von Zutatentexten in Menü 1311
Rückverfolgbarkeit	Dem Artikel zugeordnete Rückverfolgbarkeits-Charge.	Anlegen/Ändern von Rückverfolgbarkeits-Chargen in Menü 1331
Nährwert-Tabelle Nr.	Dem Artikel zugeordnete Nährwerttabelle. Zur Verwendung der Nährwert-Variablen auf Etiketten	Anlegen/Ändern von Nährwerten in Menü 1321
Verkaufstext-Nr	Dem Artikel zugeordneter Verkaufstext, mit zusätzlichen Kurzinfos	Anlegen/Ändern von Verkaufstexten in Menü 1241

### 2.2.1 Artikelpreis Schnelländerung [1110]

**Direkt-Menü 1110:**

Soll nur der Preis eines Artikels geändert werden besteht die Möglichkeit ein vereinfachtes Programmiermenü zu verwenden

Halten Sie die Menü-Taste für ca. 2 Sekunden gedrückt.



Je nach Konfiguration durch den Kundendienst kann die Eingabe einer PIN erforderlich sein. In dem Fall geben Sie die PIN gefolgt von der [EINGABE]-Taste ein.



Geben Sie die dem gewünschten Artikel zugeordnete Abteilungsnummer ein gefolgt von der [EINGABE]-Taste



Geben Sie die dem gewünschten Artikel zugeordnete PLU-Nummer ein gefolgt von der [EINGABE]-Taste

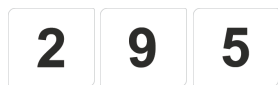

Geben Sie die den neuen Grundpreis ein gefolgt von der [EINGABE]-Taste



Falls häufig Artikelpreise geändert werden müssen kann vom Kundendienst eine Direkt-Taste für die Preisänderungsfunktion angelegt werden. [Ref M1880-FC22]

## 2.3 Stammdaten I

### 2.3.1 Abteilungen [1211]

**Direkt-Menü 1211:**

Verwalten von Abteilungen



Wechseln Sie in das Menü Nummer 1211



Der technische Kundendienst muss in der Grundkonfiguration der Waage angeben in welcher Abteilung sie eingesetzt werden soll [Ref. M1830]

Abteilung Nr.	Nummer der anzulegenden oder zu bearbeitenden Abteilung
Beschreibung	Name der Abteilung

Tastatur-Ebene	Jeder Abteilung kann eine eigene Tastaturbelegung zugeordnet werden. Sollte eine Waage in eine Andere Abteilung verlegt werden, genügt es die Waage in der Konfiguration der neuen Abteilung zuzuordnen. Automatisch verwendet die Waage die in der neuen Abteilung verwendete Schnell Tasten-Programmierung
----------------	--

### 2.3.2 Warengruppen [1221]

**Direkt-Menü 1221:**

Artikel können Warengruppen zugeordnet werden. Die Umsätze dieser Artikel werden dann im Berichtswesen den entsprechenden Warengruppen zugeordnet, und im Warengruppenbericht konsolidiert ausgedruckt.



Wechseln Sie in das Menü Nummer 1221

Warengruppen Nr.	Nummer der anzulegenden oder zu bearbeitenden Warengruppe
Beschreibung	Name der Warengruppe

### 2.3.3 Mehrwertsteuer Sätze [1231]

**Direkt-Menü 1231:**

Anlegen und ändern der in der Waage hinterlegten Mehrwertsteuer-Sätze:

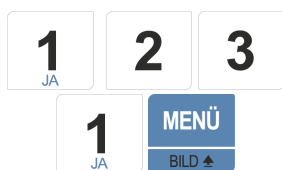

Wechseln Sie in das Menü Nummer 1231

MwSt Nr.	Nummer des anzulegenden oder zu bearbeitenden Mehrwertsteuer-Satzes
Preistyp	0 -> Inklusiv: Der Verkaufspreis ist Brutto. Die MwSt ist im Preis bereits enthalten

1 -> Exklusiv: Der Verkaufspreis ist Netto. Die Mehrwertsteuer wird am Ende eines Bons dazu gerechnet (Großhandel)

MwSt Satz der Mehrwertsteuersatz in %

### 2.3.4 Verkaufs-Texte [1241]

#### **Direkt-Menü 1241:**

Anlegen und ändern der in der Waage hinterlegten Verkaufstexte



Wechseln Sie in das Menü Nummer 1241

Verk.Text Nr. Nummer des anzulegenden oder zu bearbeitenden Verkaufstextes

Verkaufstexte sind zusätzliche Kurzangaben, die Artikeln zugeordnet werden können. Insbesondere solche Texte, die auf mehrere Artikel zutreffen. Im Falle einer Änderung braucht der Text nur hier geändert werden und ist dadurch bei allen darauf referenzierenden Artikeln geändert.

Meldung Beispiel: unterschiedliche Lageranweisungen:

1. -> "Gekühlt bei max. +5°C"

2. -> "ohne Kühlung"

etc.

Nach der Zuordnung in den Artikeldaten wird auf dem Etikett je nach Produkt der entsprechende Verkaufstext abgedruckt.

### 2.3.5 Herkunft/Ursprung [1251]

#### **Direkt-Menü 1251:**

Anlegen und ändern der in der Waage hinterlegten Ursprungstexte

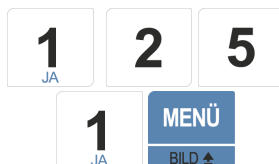

Wechseln Sie in das Menü Nummer 1251

Ursprung Nr. Nummer des anzulegenden oder zu bearbeitenden Ursprungstextes

Herkunftsbezeichnung. Kann bei Bedarf den Artikeln zugeordnet werden und dann entsprechend mit auf einem Etikett ausgedruckt werden.

### 2.3.6 Strichcode-Formate [1261]

#### **Direkt-Menü 1261:**

Anlegen und ändern der in der Waage hinterlegten Strichcode-Formate

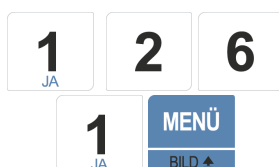

Wechseln Sie in das Menü Nummer 1261

Strichcodes sind eine maschinenlesbare Variante von Ziffernfolgen. Diese können z.B. mit Hilfe eines Scanners oder einer Kamera ausgewertet werden. Der Benutzer braucht dann die Zahlen nicht manuell über die Tastatur einzugeben. Je nach Anwendungsfall gibt es verschiedene Ausführungen. Sowohl für die Umsetzung der Ziffern in Striche gibt es verschiedene Normen ("TYP"), als

auch für die Anordnung und Positionen der Ziffern. Je nach Anwendung sind Unterschiedliche Parameter und Reihenfolgen zu verwenden. Diese können in diesem Menü angelegt werden. Die Strichcodes können dann über die Referenz-Nummer in anderen Daten zugewiesen werden (z.B. in der Etiketten- oder Bondruckkonfiguration)

Strichcode Nr. Nummer des anzulegenden oder zu bearbeitenden Strichcodes

Beschreibung Beschreibung (Name) des Strichcode-Formates zur leichteren Zuordnung in anderen Datenbanktabellen

Der verwendete Strichcode-Typ:

Typ	Ty Norm: p.	Anmerkung:
	1 <b>EAN-13</b>	13 Ziffern (12 + Prüfziffer) (Standardtyp des deutschen Einzelhandels)
	2 EAN 13A5	13 + 5 Ziffern
	3 EAN-8	8 Ziffern (7 + Prüfziffer)
	4 I20F5	2 bis 24 Ziffern
	5 UPCA	12 Ziffern
	6 UPC-13	13 Ziffern
	7 CODE39	2 ~ 13 Zeichen
	8 CODE93	2 ~ 19 Zeichen
	9 CODE128	2 ~ 30 Zeichen
	10 CODABA R	2 ~ 20 Zeichen
	0	-> Benutzerdefiniertes Format
	1-4	Vordefinierte Formate.

Format Nr.: Zur Verwendung eines Benutzerdefinierten Formates (Freies Format) geben Sie als Format-Nr. 0 ein und bestätigen mit der [EINGABE]-Taste. Daraufhin wird ein Eingabefeld eingeblendet. Hier können Sie das von Ihnen benötigte Format eingeben.

Benutzerdefinierte Barcodes (Typ 0) können individuell an die Bedürfnisse Ihres Kassen- oder Datenverarbeitungssystems angepasst werden.

Dabei können sowohl feste Zahlen als auch Variablen, die sich aus dem Vorgang ergeben, verwendet werden.

Es können verschiedene Typ-Codierungen verwendet werden. Im deutschen Einzelhandel am gebräuchlichsten ist der EAN-13. Dieser besteht aus 12 Nutzziffern und einer Prüfziffer, anhand derer das Lesegerät die korrekte Einlesung überprüfen kann.

In der CL-Serie kann sowohl bei jeder Transaktion („Zeilen-Strichcode“) und/oder am Ende eines Bons über alle Transaktionen („Summen-Barcode“) ein Barcode gedruckt werden. Bitte beachten Sie, dass nicht alle Variablen an beiden Stellen verfügbar sind. (z.B. kennt der Artikel (Zeile) naturgemäß keine Endsummen und der Summen-Barcode kann z.B. keine variable PLU-Nummer beinhalten, da diese ja auf dem Bon unterschiedlich sein könnten)

Beim EAN-13 ist zu beachten das insgesamt immer 13 Stellen angegeben werden müssen (die 13. ist die Prüfziffer, diese muss per Definition verwendet werden (Variablen-Symbol "C") und wird von der Waage selbständig berechnet). Sollte Ihr Code nicht abgedruckt werden prüfen Sie genau ob Sie wirklich 13 Stellen angegeben haben. Sollte der Strichcode nicht lesbar sein stellen Sie sicher, dass die letzte Ziffer eine Prüfziffer ist (Symbol "C")

Den Formattyp wählen:

Wählen Sie zunächst den gewünschte Formattyp. Zur Verfügung stehen hierbei:

Typ.	Norm:	Anmerkung:
1	<b>EAN-13</b>	13 Ziffern (12 + Prüfziffer) (Standardtyp des deutschen Einzelhandels)
2	EAN 13A5	13 + 5 Ziffern
3	EAN-8	8 Ziffern (7 + Prüfziffer)
4	I20F5	2 bis 24 Ziffern
5	UPCA	12 Ziffern
6	UPC-13	13 Ziffern
7	CODE39	2 ~ 13 Zeichen
8	CODE93	2 ~ 19 Zeichen
9	CODE128	2 ~ 30 Zeichen
10	CODABAR	2 ~ 20 Zeichen

Konstante Ziffern (Zahlen) encodieren:

Ziffern, die sich in allen Codes nicht ändern, können bei der Waage in den Barcode konstant encodiert werden. Dies kann z.B. ein Erkennungspräfix für die Warenwirtschaft sein.

Konstante Ziffern werden einfach direkt an die entsprechende Stelle im Format eingetragen.

Variable Angaben:

Die Waage kann Angaben aus dem aktuellen Vorgang in den Barcode mit Hilfe von Variablen ausgeben. Der Aufbau ist dabei immer die Angabe des Platzhalter-Zeichens in der gewünschten Anzahl an Stellen. Sollten die Daten, die später an der entsprechenden Stelle gedruckt werden, kürzer sein als Stellen über Buchstaben vorgesehen sind, wird mit führenden "0" aufgefüllt.

Zur Verfügung stehen folgende Variablen in den jeweiligen Gültigkeitsbereichen:

Symbol	Beschreibung	Artikel	Summe
I	• Interne Artikelnummer	X	
N	• Artikelnummer	X	
P	• Preis	X	
V	• Zusätzliche Preiskontrollziffer (automatisch generiert) *	X	X
v	• Zusätzliche Gewichtskontrollziffer (automatisch generiert) *	X	
U	• Stückpreis	X	
W	• Gewicht	X	
Q	• Menge	X	
D	• Abteilung	X	X
G	• Warengruppe	X	
K	• Ländercode	X	
A	• Bonzähler (nur für Bons)		X
B	• Transaktionszähler	X	X
C	• Prüfziffer (letzte Ziffer im Barcode) (automatisch generiert)	X	X
F	• PLU Präfix - Zeichen vor der PLU-Nr.	X	
T	• Textzeichen	X	X
R	• Verkaufszähler für jede PLU	X	
L	• Verkäufersnummer	X	
X	• Rückverfolgbarkeitsnummer	X	
Y	• Schlachthausnummer	X	
Z	• Zerlegebetriebsnummer	X	
E	• Geburtslandnummer	X	

Symbol	Beschreibung	Artikel	Summe
H	• Aufzuchtlandnummer	X	
M	• Art des Barcodes	X	X
O	• Verpackungsdatum	X	
S	• Tara-Wert	X	
%	• %: nächstes Festzeichen drucken*	X	X
0 - 9	• Ziffern (Zahlen ) Direktdruck	X	X
c	• Zusätzliche Gewichtskontrollziffer (automatisch generiert)	X	

\*) Die Variable „V“ ist ein Sonderfall. Diese darf per Definition im EAN-13 an 7. Stelle stehen, wenn danach 5-stellig ein Preis codiert ist. Sie stellt eine besondere Sicherung gegen Fehlesungen dar und wird von einigen Kassensystemen vorausgesetzt. Sie ist immer einstellig

Beispiele für EAN13

1.) Einzelartikel Barcode: 24IIIIIPPPPPC

24	IIII	PPPPP	C
„24“ als Konstante	Artikelcode, 5-stellig	Grundpreis, 5-stellig	Prüfziffer

2.) Summen-Barcode: 24AAAVPPPPPC

24	AAAA	V	PPPPP	C
„24“ als Konstante	Bonnummer, 4-Stellig	Preis-Prüfziffer	Bonsumme, 5-stellig	Prüfziffer

### 2.3.7 Tara-Tabelle [1271]

#### Direkt-Menü 1271:

Anlegen und ändern der in der Waage hinterlegten Tara-Werte

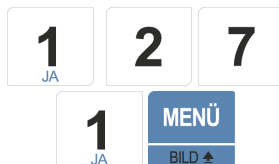

Wechseln Sie in das Menü Nummer 1271

Häufig verwendete Tara-Werte können in den Stammdaten der Waage verwaltet werden. Ein Zuordnen zu bestimmten Artikeln oder Tara-Direkttasten erfolgt dann über die verwendete Nummer als Referenz.

Sollte sich dann ein Gewicht ändern braucht es nur an einer Stelle angepasst werden (z.B. falls eine bestimmte Bechergroße nach dem Wechsel zu einem anderen Zulieferer ein anderes Gewicht haben wird, etc.)

Tara Nr.      Nummer des anzulegenden oder zu bearbeitenden Tara-Gewichts  
 Beschreibung      Beschreibender Text der das Zuordnen im Artikelmenü vereinfacht  
 bung

Nr	Bedeutung	Nach der Bestätigung mit der [EINGABE]-Taste...
1	Bekannter Wert (Numerische Tara)	...kann der gewünschte Gewichtswert in das eingeblendete Eingabefeld {TARA} eingegeben werden.
2	Gewicht übernehmen (Gewogene Tara)	...wird der aktuelle Gewichtswert der Plattform übernommen und im eingeblendeten {TARA} Feld angezeigt.

Tara-Typ  
(Eingabe  
als)

### 2.3.8 Verkaufseinheiten [1281]

#### **Direkt-Menü 1281:**

Anlegen und ändern der in der Waage hinterlegten Verkaufseinheiten.



Wechseln Sie in das Menü Nummer 1281

Bei Bedarf können den Stück-Artikeln individuelle Mengeneinheiten im Artikelmenü über eine Referenznummer zugeordnet werden, die dann beim Etikettieren mit abgedruckt werden. Statt "STÜCK" könnte z.B. auch "KISTEN" oder "SCHACHTELN" usw. verwendet werden.

Mengen-Ein-Nummer der anzulegenden oder zu bearbeitenden Verkaufseinheit Nr.

Zeichen Einheiten-Bezeichnung. Kann bei Bedarf den Artikeln zugeordnet werden, und dann entsprechend mit auf einem Etikett ausgedruckt werden. (z.B. "KISTEN")



# Index

## - A -

Anzeige löschen 9  
Artikelstorno 15

## - B -

Barcodes 25

## - C -

Clear 9

## - M -

Menümodus verlassen 9

## - N -

Nullnachführung 9  
Nullstellung 9

## - P -

Postenstorno 15  
Preisüberschreibung, gewogen 11

## - S -

Stornieren von Posten 15  
Strichcode 25

## - Z -

Zwischensumme anzeigen 15

